

Dell Precision™ M6400

Kurulum ve Hızlı Başvuru Kılavuzu

Bu kılavuz özelliklerin genel bir özetini, teknik özellikleri ve bilgisayarınız için çabuk kurulum, yazılım ve sorun giderme bilgilerini sağlar. İşletim sisteminiz, aygıtlar ve teknolojiler hakkında daha fazla bilgi için, support.dell.com sitesindeki *Dell Teknoloji Kılavuzu*na bakın.

Model PP08X

Notlar, Dikkat Edilecek Noktalar ve Uyarılar



NOT: NOT, bilgisayarınızdan daha fazla yararlanmanıza yardım eden önemli bilgilere işaret eder.



DİKKAT: DİKKAT, ya donanımda olası hasarı ya da veri kaybını belirtir ve size, bu sorunu nasıl önleyeceğinizi anlatır.



UYARI: UYARI, olası maddi hasar, kişisel yaralanma veya ölüm tehlikesi anlamına gelir.

Bir Dell™ n Serisi bilgisayar satın aldıysanız, bu belgede yer alan Microsoft® Windows® işletim sistemi başvuruları geçerli değildir.

Macrovision Ürün Bildirimi

Bu ürün, Macrovision Corporation ile diğer hak sahiplerine ait bazı A.B.D. patentlerindeki yöntem istemleri ve diğer fikri mülkiyet hakları ile korunan telif hakkı koruma teknolojisine sahiptir. Bu telif hakkı koruma teknolojisinin kullanım yetkisi Macrovision Corporation tarafından verilmelidir ve Macrovision Corporation tarafından başka türlü bir yetki verilmediyse, yalnızca ev için ve diğer sınırlı görüntüleme kullanımları için amaçlanmalıdır. Tersine mühendislik ya da demonte etme yasaktır.

Bu belgedeki bilgiler önceden bildirilmeksizin değiştirilebilir.

© 2008 Dell Inc. Tüm hakları saklıdır.

Dell Inc.'in yazılı izni olmadan bu materyallerin herhangi bir şekilde çoğaltılması kesinlikle yasaktır.

Bu metinde kullanılan ticari markalar: *Dell*, *DELL* logosu, *Dell Precision*, *YOURS IS HERE* logosu, *Wi-Fi Catcher* ve *DellConnect* Dell Inc.'in ticari markalarıdır; *Bluetooth*, Bluetooth SIG, Inc.'in tescilli ticari markasıdır ve lisans altında Dell tarafından kullanılmaktadır; *Intel* tescilli ticari markadır ve *Core* Intel Corporation'ın ABD'deki ve diğer ülkelerde; *Microsoft*, *Windows*, *Windows Vista* ve *Windows Vista* başlat düğmesi logosu Microsoft Corporation'ın ABD'deki ve/veya diğer ülkelerdeki ticari markaları veya tescilli ticari markalarıdır.

Bu belgede, marka ve adların sahiplerine ya da ürünlerine atıfta bulunmak için başka ticari marka ve ticari adlar kullanılabilir. Dell Inc. kendine ait olanların dışındaki ticari markalar ve ticari isimlerle ilgili hiçbir mülkiyet hakkı olmadığını beyan eder.

Model PP08X

Ağustos 2008

P/N H454G

Rev. A01

İçerik

1	Bilgisayarınız Hakkında	7
	Önden Görünüm	7
	Arkadan Görünüm	8
	Pili Çıkarma	9
	Kablosuz Anahtar ve Dell™ Wi-Fi Catcher™ Ağ Konum Belirleyicisi	10
2	Bilgisayarınızı Kurma	11
	Hızlı Kurulum	11
	Internet'e Bağlanma	14
	Internet Bağlantınızı Kurma.	14
	Bilgileri Yeni Bir Bilgisayara Aktarma	15
	Microsoft® Windows Vista® İşletim Sistemi.	15
	Microsoft Windows® XP.	15

3	Özellikler	19
4	Sorun Giderme İpuçları	27
	Donanım Sorun Gidericisini Kullanma.	27
	İpuçları.	27
	Güç Sorunları	27
	Bellek Sorunları	29
	Kilitlenmeler ve Yazılım Sorunları	29
	Dell Teknik Güncelleştirme Servisi.	31
	Dell Destek Yardımcı Programı	31
	Dell Diagnostics programı.	31
5	Yazılımı Yeniden Yükleme	33
	Sürücüler	33
	Sürücülerin Tanımlanması.	33
	Sürücülerini ve Yardımcı Programları	
	Yeniden Yükleme	34
	İşletim Sisteminizi Geri Yükleme	36
	Microsoft® Windows® Sistem Geri	
	Yüklemeyi Kullanma.	36
	Dell Factory Image Restore ögesini kullanma	38
	Dell™ Operating System Ortamını Kullanma.	39
6	Bilgi Bulma.	41

7 Yardım Alma	43
Yardım Alma	43
Teknik Destek ve Müşteri Hizmetleri	44
DellConnect™	44
Çevrimiçi Hizmetler	44
AutoTech Hizmeti	45
Sipariş Durumu Otomatik Yanıt Hizmeti	45
Siparişinizle İlgili Sorunlar	45
Ürün Bilgileri	46
Parçaları Garanti Kapsamında Onarım veya	
Değiştirme için Gönderme	46
Aramadan Önce	47
Dell'e Başvurma	49
Dizin	51

Bilgisayarınız Hakkında

Önden Görünüm

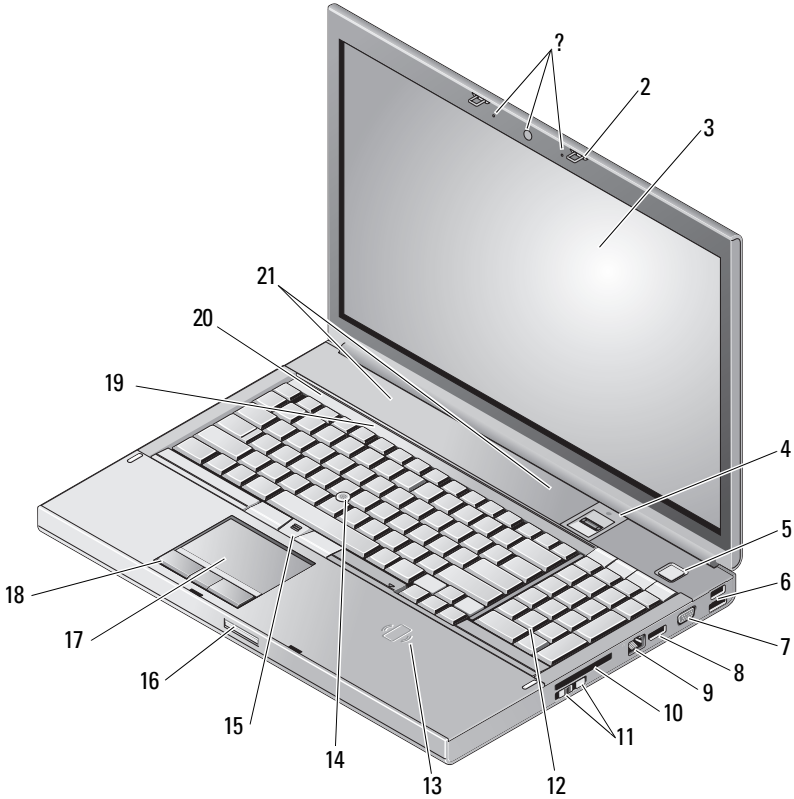

- | | | | |
|---|---------------------------------------|---|---------------------------------|
| 1 | kamera (seçime bağlı) ve mikrofon (2) | 2 | ekran mandalı (2) |
| 3 | ekran | 4 | parmak izi okuyucu/FIPS okuyucu |
| 5 | güç düğmesi | 6 | USB 2.0 ve eSATA konektörü |

- | | | | |
|----|----------------------------------------------------------------------|----|--------------------------------|
| 7 | VGA | 8 | DisplayPort |
| 9 | ağ konektörü (RJ-45) | 10 | ExpressCard yuvası |
| 11 | kablosuz anahtar ve Wi-Fi Catcher™
ağ konum belirleyicisi düğmesi | 12 | klavye |
| 13 | kablosuz akıllı kart okuyucu | 14 | izleme çubuğu |
| 15 | izleme çubuğu düğmeleri (3) | 16 | ekran serbest bırakma mandalı |
| 17 | dokunmatik yüzey/kaydırma alanı | 18 | dokunmatik yüzey düğmeleri (3) |
| 19 | klavye durum ışıkları | 20 | aygıt durum ışıkları |
| 21 | hoparlörler (2) | | |

Arkadan Görünüm

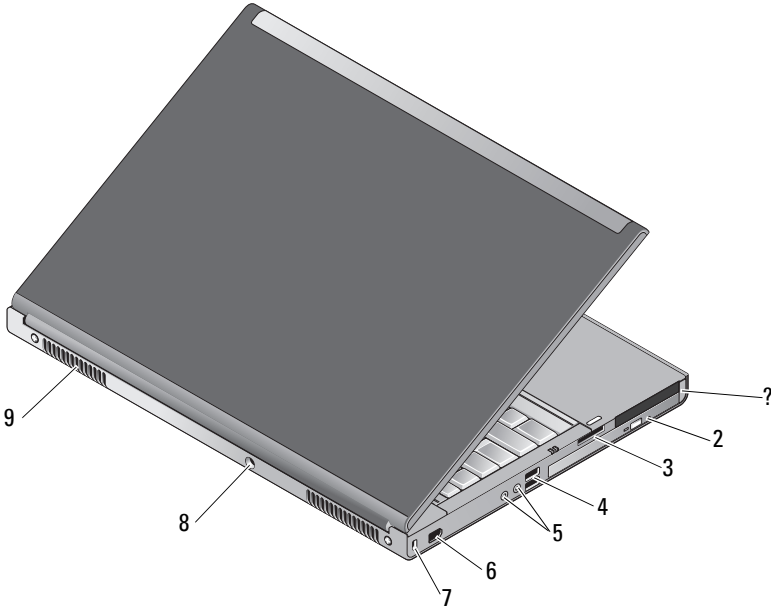

- | | | | |
|---|--------------------------------------|---|--------------------------------|
| 1 | PC Kart yuvası ve Akıllı Kart yuvası | 2 | optik sürücü yuvası |
| 3 | 8-in-1 kart okuyucusu yuvası | 4 | USB 2.0 bağlantı noktaları (2) |

5	ses ve mikrofon konektörleri	6	1394 bağlantı noktası (6 pinli, elektrik beslemeli)
7	güvenlik kablosu yuvası	8	AC adaptörü konektörü
9	havalandırma delikleri (2)		

! **UYARI:** Havalandırma deliklerini tıkamayın, içine nesnelere itmeyin veya içinde toz birikmesine izin vermeyin. Dell™ bilgisayarınız çalışırken, kapalı evrak çantası gibi düşük hava akımı olan ortamlarda tutmayın. Hava akımının sınırlanması bilgisayara zarar verebilir veya yangına yol açabilir. Bilgisayar ısındığında fanı devreye sokar. Fan gürültüsü normaldir ve fan veya bilgisayarda sorun olduğunu göstermez.

Pili Çıkarma

! **UYARI:** Bu bölümdeki yordamları gerçekleştirmeye başlamadan önce, bilgisayarınızla birlikte gelen güvenlik bilgilerini izleyin.

! **UYARI:** Uyumsuz pil kullanımı yangın veya patlama riskini artırabilir. Pili yalnızca Dell'den satın alınmış uyumlu bir pille değiştirin. Pil, Dell™ bilgisayarınızla birlikte çalışacak şekilde tasarlanmıştır. Diğer bilgisayarların pilini kendi bilgisayarınızda kullanmayın.

! **UYARI:** Pili çıkarmadan veya değiştirmeden önce bilgisayarı kapatın, AC adaptörün fişini elektrik prizinden ve bilgisayardan çekin, modem fişini duvar konektöründen ve bilgisayardan çekin ve bilgisayardaki tüm harici kabloları çıkartın.

- 1 Pil kilit sürgüsünü kaydırın.
- 2 Pili dizüstü bilgisayardan ayırmak için bir plastik nesne kullanın.
- 3 Pilin bir yanını belli bir açıda döndürün.
- 4 Pili yuvasından çıkartın.

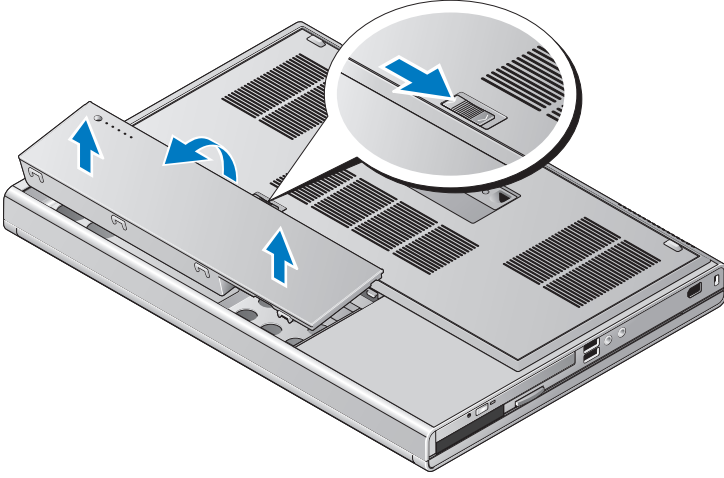

Kablosuz Anahtar ve Dell™ Wi-Fi Catcher™ Ağ Konum Belirleyicisi



kablosuz anahtar simgesi



Dell Wi-Fi Catcher Ağ Konum Belirleyicisi simgesi

Kablosuz ağ aygıtlarını ve ağların konumunu belirlemek için Wi-Fi Catcher Ağ Konum Belirleyicisini etkinleştirmek veya devre dışı bırakmak için kablosuz anahtarı kullanın. İnternet'e bağlanma hakkında bilgi için bkz. "İnternet'e Bağlanma" sayfa 14.

Bilgisayarınızı Kurma

Hızlı Kurulum

- !** **UYARI:** Bu bölümdeki yordamları gerçekleştirmeye başlamadan önce, bilgisayarınızla birlikte gelen güvenlik bilgilerini izleyin.
- !** **UYARI:** AC adaptörü tüm dünyadaki elektrik prizleriyle çalışır. Ancak güç konektörleri ve anahtarlı uzatma kabloları ülkelere göre farklılık gösterir. Uyumsuz bir kablo kullanılması veya kablonun anahtarlı uzatma kablosuna veya elektrik prizine yanlış bağlanması yangına veya ekipmanın zarar görmesine neden olabilir.
- ➔** **DiKKAT:** AC adaptörü kablosunu bilgisayardan çıkardığınızda, kablodan değil konektörden tutun ve kablonun zarar görmemesi için sertçe fakat nazikçe çekin. AC adaptörü kablosunu sararken, kablonun hasar görmesini önlemek için AC adaptöründeki konektörün açısını izlediğinizden emin olun.
- ✍** **NOT:** Sipariş etmediyseniz pakette bazı aygıtlar bulunmayabilir.
- 1** AC adaptörünü bilgisayarın üzerindeki AC adaptörü konektörüne ve elektrik prizine bağlayın.

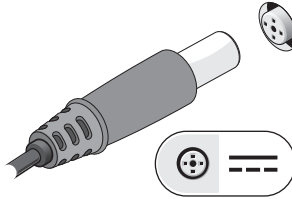

2 Ağ kablosunu bağlayın.

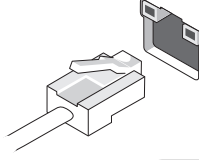

3 Fare veya klavye gibi USB aygıtlarını bağlayın.



4 DVD oynatıcı gibi IEEE 1394 aygıtlarını bağlayın.

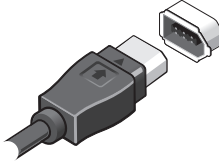

5 Bilgisayarın ekranını açın ve bilgisayarı açmak için açma kapama düğmesine basın.



NOT: Herhangi bir kart yüklemeyen veya bilgisayarı bir yuvalama aygıtına ya da yazıcı gibi harici bir aygıtta bağlamadan önce en az bir kez açıp kapamanız önerilir.

6 İnternet'e Bağlanın. Daha fazla bilgi için bkz. "İnternet'e Bağlanma" sayfa 14.

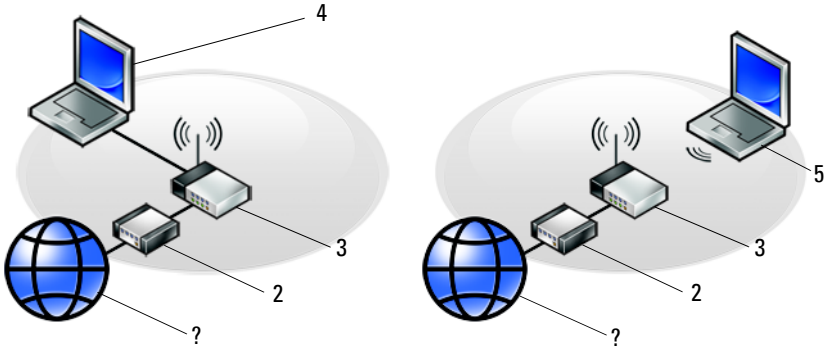

- 1 İnternet hizmeti
- 3 kablosuz yönlendirici
- 5 *kablosuz* bağlantı içeren dizüstü

- 2 kablo veya DSL modem
- 4 *kablolu* bağlantı içeren dizüstü

Internet'e Bağlanma

 **NOT:** ISS'ler ve ISS'lerin hizmetleri ülkeye göre değişir.

Internet'e bağlanmak için, bir modem veya ağ bağlantısı ve bir Internet Servis Sağlayıcısı'na (ISS) gerek vardır. *Çevirmeli bağlantı kullanıyorsanız*, Internet bağlantınızı kurmadan önce bilgisayarınızdaki modem konektörüne ve duvardaki telefon prizine bir telefon hattı bağlayın. *DSL veya kablo/uydu modem bağlantısı kullanıyorsanız*, kurulum yönergeleri için ISS'nize veya cep telefonu hizmetinizi veren kuruluşa başvurun.

Internet Bağlantınızı Kurma

Internet bağlantısını ISS'niz tarafından sağlanan masaüstü kısıyolu ile kurmak için:

- 1 Açık dosyaları kaydedip kapatın ve açık programlardan çıkın.
- 2 Microsoft® Windows® masaüstündeki ISS simgesini çift tıklatın.
- 3 Kurulumu tamamlamak için ekrandaki yönergeleri izleyin.

Masaüstünde ISS'nizin simgesi yoksa veya Internet'e farklı bir ISS ile bağlanmak istiyorsanız, aşağıda ilgili bölümde yer alan adımları uygulayın.

 **NOT:** Internet'e bağlanamazsanız, *Dell Teknik Kılavuzu*'na bakın. Daha önce sorunsuzca bağlandıysanız, ISS servisi veremiyor olabilir. Hizmetin var olup olmadığını öğrenmek için ISS'nize başvurun veya daha sonra tekrar bağlanmayı deneyin.

 **NOT:** ISS bilgilerinizi elinizin altında bulundurun. ISS'niz yoksa **Internet'e Bağlan** sihirbazına başvurun.

- 1 Açık dosyaları kaydedip kapatın ve açık programlardan çıkın.
- 2 Windows Vista Başlat düğmesi  → **Denetim Masası**'nı tıklatın.
- 3 **Ağ ve Internet** altından **Internet'e Bağlan**'ı tıklatın.
- 4 **Internet'e Bağlan** penceresinde, bağlantı türünüze bağlı olarak **Geniş Bant (PPPoE)** veya **Çevirmeli**'yi tıklatın:
 - DSL, uydu modem, kablo TV modem veya Bluetooth kablosuz teknoloji bağlantısı kullanacaksanız **Geniş Bant** seçeneğini belirleyin.
 - Çevirmeli modem veya ISDN kullanacaksanız, **Çevirmeli Bağlantı**'yı seçin.

 **NOT:** Ne tür bir bağlantı seçeceğinizi bilmiyorsanız, **Seçmeme yardım et**'i tıklatın veya ISS'nize başvurun.

- 5 Kurulumu tamamlamak için ekrandaki yönergeleri izleyin ve ISS'nizin verdiği kurulum bilgilerini kullanın.

Bilgileri Yeni Bir Bilgisayara Aktarma

Microsoft® Windows Vista® İşletim Sistemi

- 1 Windows Vista Başlat düğmesini  tıklatın, sonra da **Dosya ve ayarları aktar** → **Windows Kolay Aktarımını Başlat**'ı tıklatın.
- 2 **Kullanıcı Hesabı Denetimi** iletişim kutusunda **Devam**'ı tıklatın.
- 3 **Yeni bir aktarma başlat** ya da **Süren bir aktarmaya devam et** seçeneğini tıklatın.
- 4 Windows Kolay Aktarım Sihirbazı tarafından ekranda sunulan yönergeleri izleyin.

Microsoft Windows® XP

Windows XP'de, kaynak bilgisayardan yeni bilgisayara veri taşımak için Dosya ve Ayar Aktarma Sihirbazı vardır.

Verileri yeni bilgisayara bir ağ veya seri bağlantısı üzerinden aktarabilir ya da verileri yeni bilgisayara aktarmak için yazılabilir CD gibi taşınabilir bir ortamda depolayabilirsiniz.



NOT: Bir seri kabloyu iki bilgisayarın giriş/çıkış (G/Ç) portlarına doğrudan bağlayarak, eski bir bilgisayardaki verileri yeni bir bilgisayara aktarabilirsiniz.

İki bilgisayar arasında doğrudan kablo bağlantısı kurma yönergeleri için, Microsoft Knowledge Base'de 305621 no'lu *Windows XP'de İki Bilgisayar Arasında Doğrudan Kablo Bağlantısı Kurma* makalesine bakın. Bu bilgiler belirli ülkelerde kullanılamayabilir.

Bilgileri yeni bir bilgisayara aktarmak için, Dosya ve Ayar Aktarma Sihirbazı'nı çalıştırmanız gerekir.

Dosya ve Ayar Aktarma Sihirbazı'nı İşletim Sistemi Ortamı ile Çalıştırma



NOT: Bu yordam *İşletim Sistemi* ortamını gerektirir. Bu ortam isteğe bağlıdır ve bazı bilgisayarlara dahil değildir.

Yeni bilgisayarı dosya aktarımına hazırlamak için:

- 1 Dosya ve Ayar Aktarma Sihirbazı'nı açın: **Başlat** → **Tüm Programlar** → **Donatılar** → **Sistem Araçları** → **Dosya ve Ayar Aktarma Sihirbazı** öğelerini tıklatın.
- 2 **Dosya ve Ayar Aktarma Sihirbazı** karşılama ekranı görüntülediğinde, **İleri**'yi tıklatın.
- 3 **Bu sizin yeni bilgisayarınız mı yoksa eskisi mi?** ekranında, **Yeni Bilgisayar** → **İleri** öğelerini tıklatın.
- 4 **Windows XP CD'niz var mı?** ekranında **Sihirbazı Windows XP CD'sinden kullanacağım** → **İleri** seçeneklerini tıklatın.
- 5 **Şimdi eski bilgisayara gidin** ekranı belirlediğinde, eski kaynak bilgisayarınıza gidin. Bu sefer **İleri**'yi *tıklamayın*.

Eski bilgisayardan verileri kopyalamak için:

- 1 Eski bilgisayarda, Windows XP *İşletim Sistemi* ortamını takın.
- 2 **Microsoft Windows XP'ye Hoş geldiniz** ekranında, **Başka görevler gerçekleştir** seçeneğini tıklatın.
- 3 **Ne yapmak istiyorsunuz?** altında **Dosya ve ayar aktarma** → **İleri** seçeneğini seçin.
- 4 **Bu sizin yeni bilgisayarınız mı yoksa eskisi mi?** ekranında, **Eski Bilgisayar** → **İleri** öğelerini tıklatın.
- 5 **Bir aktarım yöntemi seçin** ekranında tercih ettiğiniz aktarma yöntemini seçin.
- 6 **Ne aktarmak istersiniz?** ekranında, aktarmak istediğiniz öğeleri seçip sonra **İleri**'yi tıklatın.
Bilgiler kopyalandıktan sonra **Toplama Aşaması Tamamlanıyor** ekranı görünür.
- 7 **Son**'u tıklatın.

Verileri yeni bilgisayara aktarmak için:

- 1 Yeni bilgisayardaki **Şimdi eski bilgisayara gidin** ekranında **İleri**'yi tıklatın.
- 2 **Dosyalar ve ayarlar nerede?** ekranında, ayarlarınızı ve dosyalarınızı aktarmak için seçtiğiniz yöntemi belirleyip sonra **İleri**'yi tıklatın.
Sihirbaz toplanan dosyalar ve ayarları yeni bilgisayarınıza uygular.
- 3 **Son** ekranında **Son**'u tıklatın ve yeni bilgisayarı yeniden başlatın.

Dosya ve Ayar Aktarma Sihirbazı'nı İşletim Sistemi Ortamı Olmadan Çalıştırma

Dosya ve Ayar Aktarma Sihirbazı'nı *İşletim Sistemi* ortamı olmadan çalıştırmak için, çıkarılabilir ortama bir yedek görüntü dosyası oluşturmanızı sağlayacak bir sihirbaz diski oluşturmanız gerekir.

Bir sihirbaz diski oluşturmak için, yeni bilgisayarınızı Windows XP ile kullanın ve aşağıdaki adımları gerçekleştirin:

- 1 Dosya ve Ayar Aktarma Sihirbazı'nı açın: **Başlat** → **Tüm Programlar** → **Donatılar** → **Sistem Araçları** → **Dosya ve Ayar Aktarma Sihirbazı** öğelerini tıklatın.
- 2 **Dosya ve Ayar Aktarma Sihirbazı** karşılama ekranı görüntülendiğinde, **İleri**'yi tıklatın.
- 3 **Bu sizin yeni bilgisayarınız mı yoksa eskisi mi?** ekranında, **Yeni Bilgisayar** → **İleri** öğelerini tıklatın.
- 4 **Windows XP CD'niz var mı?** ekranında **Aşağıdaki sürücüde sihirbaz diski hazırlamak istiyorum** → **İleri** öğelerini tıklatın.
- 5 Çıkarılabilir ortamı, örneğin yazılabilir CD'yi yerleştirip **Tamam**'ı tıklatın.
- 6 Disk oluşturma işlemi tamamlandığında ve **Şimdi eski bilgisayara gidin** iletisi görüntülendiğinde, **İleri**'yi *tıklatmayın*.
- 7 Eski bilgisayara gidin.

Eski bilgisayardan verileri kopyalamak için:

- 1 Eski bilgisayara sihirbaz diskini takın ve **Başlat** → **Çalıştır**'ı tıklatın.
- 2 **Çalıştır** penceresindeki **Aç** alanında, **fastwiz** yoluna göz atın (uygun çıkarılabilir ortamda) ve **Tamam**'ı tıklatın.
- 3 **Dosya ve Ayar Aktarma Sihirbazı** karşılama ekranında **İleri**'yi tıklatın.
- 4 **Bu sizin yeni bilgisayarınız mı yoksa eskisi mi?** ekranında, **Eski Bilgisayar** → **İleri** öğelerini tıklatın.
- 5 **Bir aktarım yöntemi seçin** ekranında tercih ettiğiniz aktarma yöntemini seçin.
- 6 **Ne aktarmak istersiniz?** ekranında, aktarmak istediğiniz öğeleri seçip sonra **İleri**'yi tıklatın.
Bilgiler kopyalandıktan sonra **Toplama Aşaması Tamamlanıyor** ekranı görünür.
- 7 **Son**'u tıklatın.

Verileri yeni bilgisayara aktarmak için:

- 1 Yeni bilgisayardaki **Şimdi eski bilgisayara gidin** ekranında **İleri**'yi tıklayın.
- 2 **Dosyalar ve ayarlar nerede?** ekranında, ayarlarınızı ve dosyalarınızı aktarmak için seçtiğiniz yöntemi belirleyip sonra **İleri**'yi tıklayın. Ekrandaki yönergeleri izleyin.

Sihirbaz toplanan dosya ve ayarları okur ve bunları yeni bilgisayara uygular.

Bütün dosyalar ve ayarlar uygulandığında **Bitti** ekranı görünür.

- 3 **Son**'u tıklayın ve yeni bilgisayarı yeniden başlatın.



NOT: Bu yordam hakkında daha fazla bilgi için, support.dell.com sitesinde 154781 no'lu belgeyi (*What Are The Different Methods To Transfer Files From My Old Computer To My New Dell™ Computer Using the Microsoft® Windows® XP Operating System?*) arayın.



NOT: Dell™ Knowledge Base belgesine bazı ülkelerden erişilemeyebilir.

Özellikler



NOT: Özellikler bölgeye göre değişebilir. Bilgisayarınızın yapılandırması hakkında daha fazla bilgi için **Başlat** → **Yardım ve Destek** ögesini tıklatın ve bilgisayarınız hakkındaki bilgileri gösteren seçeneği tercih edin.

İşlemci

İşlemci tipleri	Intel® Core™ 2 Duo Intel Core 2 Duo Extreme Edition Intel Core 2 Duo Quad Core Intel Core 2 Duo Extreme Edition Quad Core
L1 önbellek	Yönerge başına 32 KB, çekirdek başına 32 KB veri önbelleği
L2 önbellek	Paylaşımlı 3 MB, 6 MB ve 12 MB
Harici veri yolu frekansı	1066 MHz

Sistem Bilgileri

Yonga seti	Intel Q43 GMCH, ICH9M-E
Veri yolu genişliği	64 bit
DRAM veri yolu genişliği	çift kanallı (2) 64-bit veri yolları
İşlemci adresi veri yolu genişliği	36 bit
Flash EPROM	SPI 32 Mbit
Grafik veri yolu	x16 PCI Express
PCI veri yolu	32 bit, 33MHz

PC Kartı

NOT: PC Kartı yuvası sadece PC Kartları için tasarlanmıştır. Bu yuva ExpressCard'ları DESTEKLEMEZ.

CardBus denetleyici	Ricoh R5C847
PC Kartı konektörü	tek (bir adet Tip I veya Tip II kartı destekler)
Desteklenen kartlar	3,3 V ve 5 V
PC Kartı konektör boyutu	80 pinli

ExpressCard

NOT: ExpressCard yuvası yalnız ExpressCard'lar için tasarlanmıştır. PC Kartlarını DESTEKLEMEZ.

ExpressCard konektör	ExpressCard yuvası (USB ve PCI Express tabanlı arayüzler)
Desteklenen kartlar	34 mm ve 54 mm ExpressCard'lar

Bellek

Bellek modülü konektörü	dört adet kullanıcı tarafından erişilebilen SODIMM soketi
Bellek modülü kapasiteleri	1 GB, 2 GB, 4 GB özellikli
Bellek türü	DDR3 1066 MHz
Minimum bellek	1 GB
Maksimum bellek	16 GB

NOT: Aşağıdaki maksimum bellek konfigürasyonları desteklenir: 1 GB, 2 GB, 3 GB, 4 GB, 8 GB, 12 GB, 16 GB.

NOT: Bellek modüllerini yükseltirken ya da değiştirirken, modüllerin B ve C ile A ve D yuvalarıyla eşleşmesi gerekir. Aksi takdirde, bilgisayar ön yükleme yapmayacaktır.

Smart Card

Okuma/yazma özellikleri	ISO-7816-3 (asenkronize ve senkronize Tip I ve II), ISO7816-12'yi destekler
Desteklenen kartlar	1,8 V, 3 V, 5 V
Desteklenen program teknolojisi	Java kartları

Smart Card (devamı)

Arabirim hızı	9600–115.200 BPS
EMV düzeyi	düzey 1 sertifikalı
WHQL sertifikası	PC/SC

Bağlantı Noktaları ve Konektörler

Ses	mikrofon konektörü, stereo kulaklık/hoparlör konektörü
Mini Kart	WLAN için ayrılmış bir Mini Kart yuvası WWAN (Mobil Geniş Bant) için ayrılmış bir adet tam Mini Kart yuvası WPAN (Bluetooth® veya ultra geniş bant [UWB]) için ayrılmış bir adet tam Mini Kart yuvası
Ağ adaptörü	RJ-45 bağlantı noktası
USB	iki 4 pinli USB 2.0 uyumlu konektör, bir 4 pinli USB 2.0 uyumlu PowerShare konektörü, bir eSATA/USB 2.0 uyumlu konektör
Bellek kartı okuyucu	8'i 1 yerde bellek kart okuyucusu desteği SD, SDIO, MMC, XD, MS, MS-Pro, Mini-MMC, MMC+, Yüksek yoğunluklu SD, Yüksek kapasiteli SD kart tipleri
CardBus/PCIMIA yuvası	Tip I/II kartları destekler
Görüntü	15 delikli konektör
IEEE 1394	6 pinden besleme
E-Family yerleştirme konektörü	144 pinli yerleştirme konektörü

İletişim

Ağ adaptörü	10/100/1000 Ethernet LAN
Kablosuz	isteğe bağlı kartların satın alınması durumunda dahili WLAN, WWAN ve WPAN (UWB ve Bluetooth) kablosuz desteği

Görüntü

Video türü:	Ayrı
Veri yolu	PCI-Express video x16
Video denetleyici	nVIDIA Quadro FX 3700M veya NVIDIA Quadro FX 2700M
Video bellek	NVIDIA Quadro FX 2700M için 512MB veya nVIDIA Quadro FX 3700M için 1GB
Video çıkışı	15 pinli video konektörü ve ikili mod DisplayPort konektörü

Ses

Ses türü	çift kanallı Yüksek Tanımlı Ses
Ses denetleyici	IDT 92HD71B
Stereo dönüşüm	24-bit (analog ile dijital ve dijital ile analog arası)
Arabirimler:	
Dahili	Yüksek Tanımlı Ses codec'i
Harici	mikrofon giriş konektörü, stereo kulaklık/harici hoparlör konektörü
Hoparlörler	2x2 W, toplam 4 W
Dahili hoparlör yükselticisi	Class AB 2 W Stereo BTL Hoparlör Amplifikatörü
Ses seviyesi denetimleri	ses yükseltme, alçaltma ve kesme düğmeleri

Ekran

Tür (etkin matris TFT)	17 inç, WXGA+ LCD, 17 inç, WUXGA, LCD veya RGB LED, RGB LED Edge 2 kenarlı cam
Active alan (X/Y)	367,3 X 229,5 mm

Ekran (devamı)

Boyutlar:

Yükseklik

WXGA+/WUXGA (CCFL) 245mm (9,64 inç)

WUXGA (LED) 248mm (9,76 inç)

Genişlik (WXGA+/WUXGA) 383mm (15,08 inç)

Köşegen 432mm (17,0 inç)

Maksimum çözünürlükler:

WXGA+ (CCFL) 262 K renkte 1440 x 900

WUXGA (CCFL) 262 K renkte 1930 x 1200

WUXGA (LED) 16,7 M renkte 1930 x 1200

Çalışma açısı 0° (kapalı) ila 152°

Yenileme hızı 60 Hz

Görüntü açıları:

WXGA+ Yatay 40/40

WXGA+ Dikey 15/30

WUXGA Yatay 60/60

WUXGA Dikey 45/45

Piksel derecesi:

WXGA+ 0,191 mm

WUXGA 0,225 mm

Tipik güç tüketimi (arka ışıklı panel)

WXGA+ (CCFL) 6,46 W (maksimum, çevirici kaybı olmadan)

WUXGA (CCFL) 9,5 W (maksimum, çevirici kaybı olmadan)

WUXGA (LED) 15 W (maksimum)

Klavye

Tuř sayısı	A.B.D.: 101 tuřlu Birleřik Krallık: 102 tuřlu Brezilya: 104 tuřlu Japonya: 105 tuřlu
Düzen	QWERTY/AZERTY/Kanji

Dokunmatik Yüzey

Çözünürlük:

X Ekseni	mm başına 57,52 birim
Y Ekseni	mm başına 78,12 birim

Aktif Alan

X Ekseni	80,0 mm
Y Ekseni	47,11 mm

Pil

Tür	9 hücreli akıllı lityum iyon (85 WHr)
Bilgisayar kapalıyken řarj süresi	%80 kapasiteye yaklaşık 1 saatte
Çalıřma süresi	Pil çalıřma süresi, çalıřma şartlarına göre farklılık gösterir ve yoğun güç harcayan bazı kořullarda önemli ölçüde azalabilir.
Çalıřma ömrü	yaklaşık 300 řarj/deřarj döngüsü
Sıcaklık aralıęı:	
Çalıřma	0° – 35°C (32° – 95°F)
Depolama	-40° – 60°C (-40° – 140°F)
Düęme pil	CR-2032

AC Adaptörü

Giriş voltajı	100–240 VAC
Giriş akımı (maksimum)	2,5 A/3,5 A
Giriş frekansı	50–60 Hz
Çıkış akımı	6,7 A/10,8 A
Çıkış gücü	130 W/210 W veya üzeri
Çıkış voltajı	19,5 VDC
Boyutlar:	
Yükseklik	100 mm (3,94 inç)
Genişlik	44 mm (1,73 inç)
Derinlik	198 mm (7,95 inç)
Sıcaklık aralığı:	
Çalışma	0° – 35°C (32° – 95°F)
Depolama	-40° – 65°C (-40° – 149°F)

Parmak İzi Okuyucu (İsteğe Bağlı)

Türler	Parmak izi okuma sensörü FIPS 140-2 / FIPS 201
--------	---------------------------------------------------

Fiziksel

Yükseklik	38,5 mm (1,52 inç) arka
Genişlik	393 mm (15,5 inç)
Derinlik	280,5 mm (11,04 inç)
Ağırlık (9 hücreli pil ve CD sürücüsü)	3,87 kg (8,54 lb)

Çevre

Sıcaklık aralığı:

Çalışma	0° – 35°C (32° – 95°F)
Depolama	-40° – 65°C (-40° – 149°F)

Bağıl nem (en yüksek):

Çalışma	%10 – %90 (yoğuşmasız)
Depolama	%5 – %95 (yoğuşmasız)

En yüksek titreşim (kullanıcı ortamını uyaran rasgele titreşim tayfi kullanılarak):

Çalışma	0,66 Grms (2-600 Hz)
Depolama	1,30 Grms (2-600 Hz)

En yüksek şok (sürücü başlığı durdurulmuş konumdayken ve 2 ms yarım sinüs darbesi ile hesaplanmıştır):

Çalışma	142 G (2ms)
Depolama	162 G (2ms)

Yükseklik (en çok):

Çalışma	-15,2 – 3048 m (-50 – 10,000 ft)
Depolama	-15,2 – 10,668 m (-50 – 35,000 ft)

Havadan geçen madde düzeyi

G2 veya daha düşük tanımlama
ANSI/ISA-S71.04-1985

Sorun Giderme İpuçları



UYARI: Kapağını açmadan önce daima bilgisayarınızın fişini prizden çekin.



NOT: Sistem mesajlarına cevap vermek de dahil olmak üzere detaylı sorun giderme bilgileri için support.dell.com adresinden *Servis El Kitabı*nıza bakınız.

Donanım Sorun Gidericisini Kullanma

- 1 Windows Vista başlat düğmesini  ve **Yardım ve Destek** seçeneğine tıklanın.
- 2 Ara alanına donanım sorun gidericisi yazın ve aramayı başlatmak için <Enter> tuşuna basın.
- 3 Arama sonuçlarında sorunu en iyi şekilde tanımlayan seçeneği belirleyin ve kalan sorun giderme adımlarını izleyin.

İpuçları

- Bir aygıt çalışmıyorsa, aygıtın doğru bağlandığından emin olun.
- Sorun başlamadan önce bir parça eklediyseniz veya çıkardıysanız, ekleme yordamlarını gözden geçirin ve parçanın doğru takıldığından emin olun.
- Ekranda bir hata mesajı görünürse, mesajı bütünüyle bir yere not edin. Bu mesaj destek personelinin sorunları teşhis etmesine ve gidermesine yardımcı olabilir.
- Programda bir hata mesajı oluşursa, programın belgelerine bakın.

Güç Sorunları



UYARI: Bilgisayarınızın içinde çalışmadan önce, bilgisayarınızla birlikte verilen güvenlik bilgilerini okuyun. Ek güvenlik en iyi uygulama bilgileri için bkz. www.dell.com/regulatory_compliance.

IŞIK KAPALIYSA — Bilgisayar kapalıdır veya elektrik almıyordur.

- Güç konektörünü çıkarıp bilgisayarın arkasındaki güç konektörüne ve elektrik prizine tekrar takın.

- Bilgisayarın doğru çalıştığından emin olmak için güç çok çıkışlı elektrik prizlerini, güç uzatma kablolarını ve diğer güç koruma aygıtlarını devre dışı bırakın.
- Kullanılmakta olan tüm çok çıkışlı elektrik prizlerinin bir duvar prizine takıldığından ve açık olduğundan emin olun.
- Elektrik prizine lamba gibi başka bir cihaz takarak, priz sorunsuz çalıştığından emin olun.
- Ana güç kablosunun ve ön panel kablosunun sistem kartına güvenli bir şekilde bağlandığından emin olun.

GÜÇ IŞIĞI MAVİYE VE BİLGİSAYAR YANIT VERMİYORSA —

- Ekranın takılı ve açık olduğundan emin olun.
- Ekran bağlı ve güç açık konumdaysa, **support.dell.com** adresinden *Servis El Kitabı*'na bakınız.

GÜÇ IŞIĞI MAVİ OLARAK YANIP SÖNÜYORSA — Bilgisayar bekleme modundadır. Normal çalışmayı devam ettirmek için klavyenizde bir tuşa basın, fareyi hareket ettirin veya güç düğmesine basın.

GÜÇ IŞIĞI SARI RENKTE YANIP SÖNÜYORSA — Bilgisayara güç geliyor, aygıt arızalı veya yanlış takılmış olabilir.

- Bütün bellek modüllerini çıkarın ve sonra yeniden takın.
- Ekran kartları dahil tüm genişletme kartlarını çıkarın ve sonra yeniden takın.

GÜÇ IŞIĞI SABİT SARI RENKTE YANİYORSA — Elektrik ile ilgili sorun var, aygıt arızalı veya yanlış takılmış olabilir.

- İşlemci elektrik kablosunun sistem kartı güç konektörüne tam olarak takıldığından emin olun (bkz. *Service Manual*, **support.dell.com**).
- Ana güç kablosunun ve ön panel kablosunun sistem kartı konektörüne doğru şekilde bağlı olduğundan emin olunuz.

GİRİŞİMİ GİDERME — Girişimin bazı olası nedenleri aşağıda belirtilmiştir:

- Güç, klavye ve fare uzatma kabloları
- Aynı çok çıkışlı elektrik prizine çok fazla aygıt bağlı
- Aynı elektrik prizine çok çıkışlı elektrik prizleri bağlanmış

Bellek Sorunları



UYARI: Bilgisayarınızın içinde çalışmadan önce, bilgisayarınızla birlikte verilen güvenlik bilgilerini okuyun. Ek güvenlik en iyi uygulama bilgileri için bkz. www.dell.com/regulatory_compliance.

YETERSİZ BELLEK MESAJI ALIRSANIZ —

- Açık dosyaları kaydedip kapatın ve kullanmadığınız açık programlardan çıkın ve sorunun giderilip giderilmediğine bakın.
- En az bellek gereksinimleri için yazılım belgelerine bakın. Gerekirse ilave bellek takın.
- Bilgisayarınızın bellekle başarılı bir şekilde iletişim kurduğundan emin olmak için bellek modüllerini yeniden yerleştirin.
- Dell Diagnostics programını çalıştırın (bkz. "Dell Diagnostics programı" sayfa 31).

BAŞKA BELLEK SORUNLARIYLA KARŞILAŞIRSANIZ —

- Bilgisayarınızın bellekle başarılı bir şekilde iletişim kurduğundan emin olmak için bellek modüllerini yeniden yerleştirin.
- Bellek takma yönergelerine uyduğunuzdan emin olun.
- Kullandığınız belleğin bilgisayarınız tarafından desteklendiğinden emin olun. Bilgisayarınız tarafından desteklenen bellek tipleri hakkında daha fazla bilgi için bkz. "Özellikler" sayfa 19.
- Dell Diagnostics programını çalıştırın (bkz. "Dell Diagnostics programı" sayfa 31).

Kilitlenmeler ve Yazılım Sorunları



NOT: Bu belgedeki yordamlar Windows varsayılan görünümü için yazılmıştır, bu nedenle Dell bilgisayarınızı Windows Klasik görünümüne ayarladığınızda bunlar geçerli olmayabilir.

Bilgisayar açılmıyor

GÜÇ KABLOSUNUN BİLGİSAYARA VE ELEKTRİK PRİZİNE SIKICA TAKILDIĞINDAN EMİN OLUN.

Bir program yanıt vermiyor

PROGRAMI SONLANDIRMA —

- 1 Görev Yöneticisi'ne erişmek için aynı anda <Ctrl> <Shift> <Esc> tuşlarına basın ve **Uygulamalar** sekmesini tıklatın.
- 2 Yanıt vermeyen programı seçmek için tıklatın, sonra da **Görevi Sonlandır**'ı tıklatın.

Bir program sürekli çöküyor



NOT: Çoğu yazılım belgelerinde veya bir diskette, CD'de veya DVD'de yükleme yönergeleri içerir.

YAZILIM BELGELERİNİ DENETLEME — Gerekirse programı kaldırıp yeniden yükleyin.

Bir program Microsoft® Windows® işletim sisteminin önceki bir sürümü için tasarlanmış

PROGRAM UYUMLULUK SİHİRBAZI'NI ÇALIŞTIRIN —

- 1 **Başlat**  → **Denetim Masası** → **Programlar** → **Windows'un bu sürümü ile eski bir program kullan**'ı tıklatın.
- 2 Hoş geldiniz ekranında **İleri**'yi tıklatın.
- 3 Ekrandaki yönergeleri izleyin.

Tamamı mavi bir ekran görünüyor

BİLGİSAYARI KAPATMA — Klavyenizdeki bir tuşa basarak veya farenizi hareket ettirerek bir yanıt alamıyorsanız, güç düğmesini en az 6 saniye basılı tutun (bilgisayar kapanana kadar) ve ardından bilgisayarınızı yeniden başlatın.

Diğer yazılım sorunları

SORUN GİDERME BİLGİLERİ İÇİN YAZILIM BELGELERİNE BAKIN VEYA YAZILIM ÜRETİCİSİNE BAŞVURUN —

- Programın bilgisayarda yüklü işletim sistemi ile uyumluluğundan emin olun.

- Bilgisayarınızın yazılımı çalıştırmak için en düşük donanım gereksinimlerini karşıladığından emin olun. Bilgi için yazılım belgelerine bakın.
- Programın yüklendiğinden ve uygun şekilde yapılandırıldığından emin olun.
- Aygıt sürücülerinin programla çakışmadığından emin olun.
- Gerekirse programı kaldırıp yeniden yükleyin.

Dell Teknik Güncelleştirme Servisi

Dell Teknik Güncelleştirme servisi bilgisayarınıza ait yazılım ve donanım güncelleştirmelerini önceden e-posta yoluyla bildirir. Dell Teknik Güncelleştirme servisine kaydolmak için support.dell.com/technicalupdate adresine gidin.

Dell Destek Yardımcı Programı

Dell Destek Yardımcı Programı kendi kendine destek bilgileri, yazılım güncelleştirmeleri ve bilgi işlem ortamınıza yönelik durum taraması sağlar. Dell Destek Yardımcı Programına görev çubuğundaki  simgesinden veya **Başlat** menüsünden erişin.

Dell Destek simgesi görev çubuğunuzda görünmüyorsa:

- 1 **Başlat** → **Tüm Programlar** → **Dell Desteği** → **Dell Destek Ayarları**'nı tıklatın.
- 2 **Simgeyi görev çubuğunda göster** seçeneğinin işaretli olduğundan emin olun.



NOT: Dell Destek Yardımcı Programı **Başlat** menüsünde yoksa, support.dell.com adresine gidin ve yazılımı karşıdan yükleyin.

Dell Destek Yardımcı Programı hakkında daha fazla bilgi için, **Dell™ Support** ekranının üst kısmındaki soru işaretini (?) tıklatın.

Dell Diagnostics programı



UYARI: Bu bölümdeki yordamları gerçekleştirmeye başlamadan önce, bilgisayarınızla birlikte gelen güvenlik bilgilerini izleyin.

Dell Diagnostics Programını Sabit Sürücünüzden Başlatma

- 1 Bilgisayarın çalışan bir elektrik prizine bağlı olduğundan emin olun.
- 2 Bilgisayarınızı açın (veya yeniden başlatın).

- 3 DELL™ logosu görüldüğünde, hemen <F12> tuşuna basın. Başlat menüsünde **Diagnostics**'i seçin ve <Enter> tuşuna basın.



NOT: Fazla uzun süre beklediyseniz ve işletim sistemi logosu görünürse, Microsoft® Windows® masaüstünü görene kadar bekleyin, sonra da bilgisayarınızı kapatın ve yeniden deneyin.



NOT: Hiçbir teşhis yardımcı programı bölümü bulunmadığını belirten bir ileti görürseniz, Dell Diagnostics programını *Drivers and Utilities* (Sürücüler ve Yardımcı Programlar) ortamından başlatın.

- 4 Dell Diagnostics programını sabit sürücünüzdeki teşhis yardımcı programı bölümünden başlatmak için herhangi bir tuşa basın ve ekrandaki yönergeleri uygulayın.

Dell Diagnostics Programını Drivers and Utilities CD'sinden Başlatma



NOT: Dell *Drivers and Utilities* ortamı isteğe bağlıdır ve bilgisayarınızla birlikte verilmeyebilir.

- 1 *Drivers and Utilities* (Sürücüler ve Yardımcı Programlar) CD'sini sürücüye yerleştirin.

- 2 Bilgisayarı kapatıp tekrar başlatın.

DELL logosu görüldüğünde hemen <F12> tuşuna basın.



NOT: Fazla uzun süre beklediyseniz ve işletim sistemi logosu görünürse, Microsoft® Windows® masaüstünü görene kadar bekleyin; ardından bilgisayarınızı kapatın ve yeniden deneyin.



NOT: Sonraki adımlar, önyükleme sırasını yalnızca bir kez değiştirir. Sonraki başlatmada, bilgisayar sistem kurulumu programında belirtilen aygıtlara göre önyükleme yapar.

- 3 Önyükleme aygıtı listesi görüldüğünde, **CD/DVD/CD-RW** seçeneğini vurgulayın ve <Enter> tuşuna basın.
- 4 Görüntülenen menüden **Boot from CD-ROM** (CD-ROM'dan başlat) seçeneğini belirtin ve <Enter> tuşuna basın.
- 5 CD menüsünü başlatmak için 1 yazın ve ilerlemek için <Enter> tuşuna basın.
- 6 Numaralı listeden **Run the 32 Bit Dell Diagnostics**'i (32 Bit Dell Diagnostics Programını Çalıştır) seçin. Birden çok sürüm listelenmişse, bilgisayarınıza uygun sürümü seçin.
- 7 Dell Diagnostics **Ana Menüsü** görüldüğünde, çalıştırmak istediğinizi sınamayı seçin ve ekrandaki talimatları uygulayın.

Yazılımı Yeniden Yükleme

Sürücüler

Sürücülerin Tanımlanması

Herhangi bir aygıtla ilgili bir sorun yaşıyorsanız, sorunun kaynağının sürücü olup olmadığını belirleyin ve gerekirse sürücüyü güncelleştirin.

Windows XP:

- 1 **Başlat** → **Denetim Masası**'nı tıklatın.
- 2 **Kategori Seç** altında **Performans ve Bakım**'i tıklatın ve ardından **Sistem**'i tıklatın.
- 3 **Sistem Özellikleri** penceresinde **Donanım** sekmesini tıklatın ve **Aygıt Yöneticisi**'ni tıklatın.

Windows Vista:

- 1 Windows Vista başlat düğmesini  tıklatın ve **Bilgisayar**'ı sağ tıklatın.
- 2 **Özellikler** → **Aygıt Yöneticisi**'ni tıklatın.



NOT: Kullanıcı Hesabı Denetimi penceresi açılabilir. Bilgisayarda bir yöneticiyseniz **Devam** düğmesini tıklatın; değilseniz devam etmek için yöneticiye başvurun.

Listede aşağı inerek herhangi bir aygıt simgesinin yanında ünlem işareti (sarı bir daire içinde [!]) olup olmadığına bakın.

Aygıt adının yanında bir ünlem işareti varsa, sürücüyü yeniden yüklemeniz ya da yeni bir sürücü yüklemeniz gerekebilir (bkz. "Sürücüler ve Yardımcı Programları Yeniden Yükleme" sayfa 34).

Sürücüler ve Yardımcı Programları Yeniden Yükleme





DiKKAT: support.dell.com adresindeki Dell Support web sitesinde ve *Drivers and Utilities* CD'sinde Dell™ bilgisayarlar için onaylanan sürücüler sağlanır. Başka kaynaklardan yüklenen sürücüler kullanırsanız, bilgisayarınız doğru çalışmayabilir.

Önceki Aygıt Sürücüsü Sürümüne Dönme

Windows XP:

- 1 **Başlat** → **Bilgisayarım** → **Özellikler** → **Donanım** → **Aygıt Yöneticisi**'ni tıklatın.
- 2 Yeni sürücü kurulmuş olan aygıtı sağ tuşla tıklatın sonra **Özellikler**'i tıklatın.
- 3 **Sürücüler** sekmesini → **Sürücüyü Geri Al**'ı tıklatın.

Windows Vista:

- 1 Windows Vista Başlat düğmesini  tıklatın ve **Bilgisayar**'ı sağ tıklatın.
- 2 **Özellikler** → **Aygıt Yöneticisi**'ni tıklatın.
 **NOT: Kullanıcı Hesabı Denetimi** penceresi açılabilir. Bilgisayarda bir yöneticisiz **Devam** düğmesini tıklatın; değilse Aygıt Yöneticisine erişmek için yöneticinize başvurun.
- 3 Yeni sürücü kurulmuş olan aygıtı sağ tuşla tıklatın sonra **Özellikler**'i tıklatın.
- 4 **Sürücüler** sekmesini → **Sürücüyü Geri Al**'ı tıklatın.

Aygıt Sürücüsü Geri Alma sorunu çözmezse, bilgisayarınızı yeni sürücüyü yüklemeyen önceki çalışma durumuna döndürmek için Sistem Geri Yükleme'yi kullanın (bkz. "İşletim Sisteminizi Geri Yükleme" sayfa 36).

Drivers and Utilities CD'sini Kullanma

Aygıt Sürücüsü Geri Alma ya da Sistem Geri Yükleme (bkz. "İşletim Sisteminizi Geri Yükleme" sayfa 36) sorunu çözmezse, sürücüyü *Drivers and Utilities* ortamından yeniden yükleyin.

- 1 Windows masaüstü görüntülenirken *Drivers and Utilities* ortamını takın.

Drivers and Utilities ortamını ilk kez kullanıyorsanız, adım 2 ile devam edin. İlk kez kullanmıyorsanız, adım 5 konumuna gidin.

- 2 *Drivers and Utilities* ortamı yükleme programı başladığında, ekrandaki komutları izleyin.



NOT: Çoğu durumda, *Drivers and Utilities* programı otomatik olarak başlar. Başlamıyorsa, Windows Gezgini'ni başlatın, ortam sürücünüzün dizinini tıklatıp ortamdaki içeriği görüntüleyin ve **autorcd.exe** dosyasını çift tıklatın.

- 3 **InstallShield Sihirbazı Tamamlandı** penceresi görüldüğünde, *Drivers and Utilities* ortamını çıkarın ve bilgisayarınızı yeniden başlatmak için **Son'u** tıklatın.
- 4 Windows masaüstünü gördüğünüzde, *Drivers and Utilities* CD'sini yeniden takın.
- 5 **Welcome Dell System Owner** ekranında, **İleri**'yi tıklatın.



NOT: *Drivers and Utilities* programında yalnızca bilgisayarınızla birlikte gelen donanımların sürücülerini görüntülenir. Ek donanım taktıysanız, yeni donanımların sürücülerini görüntülenmeyebilir. Bu sürücüler görüntülenmezse, *Drivers and Utilities* programından çıkın. Sürücü bilgileri için ayrıntılı olarak gelen belgelere bakın.

Resource ortamının bilgisayarınızda donanım algıladığını belirten bir mesaj görüntülenir.

Bilgisayarınız tarafından kullanılan sürücüler otomatik olarak **Sürücülerim—Kaynak CD'si sisteminizde bu bileşenleri tanımladı** penceresinde görüntülenir.

- 6 Yeniden yüklemek istediğiniz sürücüyü tıklatın ve ekrandaki yönergeleri izleyin.

Belirli bir sürücü listede yoksa, söz konusu sürücü işletim sisteminiz için gerekli değildir.

Sürücülerini El ile Yeniden Yükleme

Sürücü dosyalarını önceki bölümde açıklanan şekilde sabit sürücünüze çıkardıktan sonra :

- 1 Windows Vista Başlat düğmesini  tıklatın ve **Bilgisayar**'ı sağ tıklatın.
- 2 **Özellikler** → **Aygıt Yöneticisi**'ni tıklatın.



NOT: **Kullanıcı Hesabı Denetimi** penceresi açılabilir. Bilgisayarda bir yöneticiyseniz **Devam** düğmesini tıklatın; değilse Aygıt Yöneticisine erişmek için yöneticinize başvurun.

- 3 Sürücüsünü yüklediğiniz aygıtın türünü (örneğin, **Ses** veya **Video**) çift tıklayın.
- 4 Sürücüsünü yüklediğiniz aygıtın adını çift tıklayın.
- 5 **Sürücü** sekmesini → **Sürücüyü Güncelleştir** → **Sürücü yazılımı için bilgisayarına gözet** seçeneğini tıklayın.
- 6 **Gözet**'i tıklayın ve sürücü dosyalarını önceden kopyaladığınız yeri bulun.
- 7 Uygun sürücünün adı görüldüğünde, sürücünün adını → **Tamam** → **İleri**'yi tıklayın.
- 8 **Son**'u tıklayın ve bilgisayarınızı yeniden başlatın.

İşletim Sisteminizi Geri Yükleme

İşletim sisteminizi aşağıdaki yollarla geri yükleyebilirsiniz:

- Microsoft Windows Sistem Geri Yükleme veri dosyalarını etkilemeden bilgisayarınızı daha önceki bir işletim durumuna geri getirir. İşletim sisteminizi geri yüklemek ve veri dosyalarınızı korumak için ilk çözüm olarak Sistem Geri Yükleme'yi kullanın.
- Dell Factory Image Restore (Windows Vista işletim sisteminde kullanılabilir) sabit sürücünüzü bilgisayarınızı satın aldığınızdaki çalışma durumuna döndürür. Her ikisi de sabit sürücünüzdeki tüm verileri siler ve bilgisayarı aldıktan sonra yüklediğiniz tüm programları kaldırır. Dell Factory Image Restore'yi sadece Sistem Geri Yükleme ile işletim sistemi sorununuzu çözemediğinizde kullanın.
- Bilgisayarınızla birlikte bir Dell *Operating System* (İşletim Sistemi) ortamı aldıysanız, işletim sisteminizi geri yüklemek için bunu kullanabilirsiniz. Ancak, *Operating System* ortamını kullanmak sabit sürücünüzdeki tüm verileri siler. Diski *sadece* Sistem Geri Yükleme ile işletim sistemi sorununuzu çözemediğinizde kullanın.

Microsoft® Windows® Sistem Geri Yükleme Kullanma

Windows işletim sistemleri, donanıma, yazılıma veya diğer sistem ayarlarına yapılan değişiklikler bilgisayarı istenmeyen bir sistem durumuna getirmişse, bilgisayarınızı önceki bir sistem durumuna geri yüklemenizi (veri dosyalarını etkilemeden) sağlayan Sistem Geri Yükleme seçeneğini sunar. Sistem Geri Yüklemenin bilgisayarınızda yaptığı hiçbir değişiklik geri alınmaz.

➡ **DiKKAT:** Veri dosyalarınızı düzenli olarak yedekleyin. Sistem Geri Yükleme, veri dosyalarınızı izlemez veya kurtarmaz.

✍ **NOT:** Bu belgedeki yordamlar Windows varsayılan görünümü için yazılmıştır, bu nedenle bilgisayarınızı Windows Klasik görünümüne ayarladığınızda bunlar geçerli olmayabilir.

Sistem Geri Yükleme'yi Başlatma

Windows XP:

➡ **DiKKAT:** Bilgisayarı daha önceki bir sistem durumuna geri yüklemeye başlamadan önce, açık dosyaları kaydedip kapatın ve açık programlardan çıkın. Sistem geri yükleme bitene kadar hiçbir dosyayı veya programı değiştirmeyin, açmayın veya silmeyin.

- 1 **Başlat** → **Tüm Programlar** → **Aksesuarlar** → **Sistem Araçları** → **Sistem Geri Yükleme**'yi tıklayın.
- 2 **Bilgisayarımı önceki bir zamana geri yükle** veya **Geri yükleme noktası oluştur**'u tıklayın.
- 3 **İleri**'yi tıklayın ve kalan ekran komutlarını izleyin.

Windows Vista:

- 1 **Başlat**  düğmesini tıklayın.
- 2 **Aramayı Başlat** kutusuna **Sistem Geri Yükleme** yazın ve <Enter> tuşuna basın.
✍ **NOT: Kullanıcı Hesabı Denetimi** penceresi açılabilir. Bilgisayarda bir yöneticiyseniz, **Devam**'ı tıklayın; aksi takdirde istediğiniz eyleme devam etmek için yöneticinize başvurun.
- 3 **İleri**'yi tıklayın ve ekranda kalan komutları izleyin.

Sistem Geri Yükleme'nin sorununuzu çözmemesi durumunda son sistem geri yüklemeyi geri alabilirsiniz. Bkz. "Son Sistem Geri Yükleme'yi Geri Alma" sayfa 37.

Son Sistem Geri Yükleme'yi Geri Alma

➡ **DiKKAT:** Son sistem geri yüklemesini geri almadan önce, açık dosyaları kaydedip kapatın ve açık programlardan çıkın. Sistem geri yükleme bitene kadar hiçbir dosyayı veya programı değiştirmeyin, açmayın veya silmeyin.

Windows XP:

- 1 **Başlat** → **Tüm Programlar** → **Aksesuarlar** → **Sistem Araçları** → **Sistem Geri Yükleme**'yi tıklayın.
- 2 **Son geri yüklememi geri al**'ı ve **Devam**'ı tıklayın.

Windows Vista:

- 1 **Başlat**  düğmesini tıklatın.
- 2 Aramayı Başlat kutusuna Sistem Geri Yükleme yazın ve <Enter> tuşuna basın.
- 3 **Son geri yüklememi geri al**'ı ve **Devam**'ı tıklatın.

Sistem Geri Yükleme'yi Etkinleştirme

 **NOT:** Windows Vista, düşük disk alanı olsa bile Sistem Geri Yükleme'yi devre dışı bırakmaz. Bu nedenle, aşağıdaki adımlar sadece Windows XP için geçerlidir.

Windows XP'yi 200 MB'den daha az kullanılabilir boş sabit disk alanıyla yeniden yüklerseniz, Sistem Geri Yükleme otomatik olarak devre dışı kalır.

Sistem Geri Yükleme'nin etkin olup olmadığını görmek için:

- 1 **Başlat** → **Denetim Masası** → **Performans ve Bakım** → **Sistem**'i tıklatın.
- 2 **Sistem Geri Yükleme** sekmesini tıklatın ve **Sistem Geri Yükleme'yi kapat** seçeneğinin işaretli olmadığından emin olun.

Dell Factory Image Restore öğesini kullanma

 **DIKKAT:** Dell Factory Image Restore kullanıldığında sabit sürücünüzdeki tüm veriler kalıcı olarak silinir ve bilgisayarınızı aldıktan sonra yüklediğiniz tüm programlar veya sürücüler kaldırılır. Mümkünse, bu seçenekleri kullanmadan önce verilerinizi yedekleyin. Dell Factory Image Restore'yi sadece Sistem Geri Yükleme ile işletim sistemi sorununuzu çözemediğinizde kullanın.

 **NOT:** Dell Factory Image Restore uygulaması bazı ülkelerde veya bazı bilgisayarlarda kullanılamayabilir.

Dell Factory Image Restore (Windows Vista) işlevini işletim sisteminizi geri yüklemek için son yöntem olarak kullanın. Bu seçenek, sabit sürücünüzü bilgisayarınızı ilk aldığınızdaki çalışma durumuna döndürür. Bilgisayarınızı aldıktan sonra eklediğiniz veri dosyaları dahil tüm program veya dosyalar sabit sürücüden kalıcı olarak silinir. Veri dosyaları belgeleri, elektronik tabloları, e-posta mesajlarını, dijital fotoğrafları, müzik dosyalarını vb. içerir. Mümkünse, Dell Factory Image Restore uygulamasını kullanmadan önce tüm verileri yedekleyin.

Dell Factory Image Restore

- 1 Bilgisayarı açın. Dell logosu görüldüğünde, **Vista Gelişmiş Önyükleme Seçenekleri** penceresine erişmek için <F8> tuşuna birkaç defa basın.
- 2 **Bilgisayarınızı Onarın** seçeneğini belirleyin.

- 3 Sistem Kurtarma Seçenekleri penceresinde bir klavye düzeni seçip sonra **İleri**'yi tıklatın.
- 4 Kurtarma seçeneklerine erişmek için yerel kullanıcı olarak oturum açın. Komut istemine erişmek için kullanıcı adı alanına **yönetici** yazın ve ardından **Tamam**'i tıklatın.
- 5 **Dell Factory Image Restore**'yi tıklatın.



NOT: Yapılandırmanıza bağlı olarak, **Dell Fabrika Araçları** seçeneğini ve ardından **Dell Factory Image Restore** seçeneğini belirlemeniz gerekebilir.

Dell Factory Image Restore karşılaştıra ekranı görüntülenir.

- 6 Dell Factory Restore Image hoş geldiniz ekranında **İleri**'yi tıklatın.
Veri Silmeyi Onayla ekranı görüntülenir.



DiKKAT: Factory Image Restore'ye devam etmek istemiyorsanız, **İptal**'i tıklatın.

- 7 Sabit sürücüyü yeniden biçimlendirmek ve sistem yazılımını fabrika durumuna geri döndürmeye devam etmek istediğinizi onaylamak için onay kutusunu tıklatın ve ardından **İleri**'yi tıklatın.

Geri yükleme işlemi başlar ve tamamlanması beş dakika veya daha fazla sürebilir.

- 8 Bilgisayarınızı yeniden başlatmak için **Son** düğmesini tıklatın.

Dell™ Operating System Ortamını Kullanma

Başlamadan Önce

Yeni yüklenen bir sürücüdeki sorunu düzeltmek için Windows işletim sistemini yeniden yüklemeyi düşünüyorsanız, önce Windows Aygıt Sürücüsünü Geri Alma'yı kullanmayı deneyin. Bkz. "Önceki Aygıt Sürücüsü Sürümüne Dönme" sayfa 34. Aygıt Sürücüsünü Geri Alma sorununuzu çözmediyse, işletim sisteminizi yeni aygıt sürücüsünü yüklemeyi önceki sistem durumuna geri döndürmek için Microsoft Windows Sistem Geri Yükleme®'yi kullanın. Bkz. "Microsoft® Windows® Sistem Geri Yükleme® Kullanma" sayfa 36.



DiKKAT: Kurulumu yapmadan önce, birincil sabit sürücünüzdeki tüm veri dosyalarını yedekleyin. Geleneksel sabit sürücü yapılandırmaları için, birincil sabit sürücü, bilgisayarın ilk algıladığı sürücüdür.

Windows'u yeniden yüklemek için Dell™ *Operating System* CD'si ile Dell *Drivers and Utilities* CD'si gerekir.

 **NOT:** Dell *Drivers and Utilities* ortamı bilgisayarınız bir araya getirilirken yüklenen sürücülerini içerir. Gerekli sürücülerini yüklemek için Dell *Drivers and Utilities* ortamını kullanın. Bilgisayarı sipariş ettiğiniz bölgeye veya ortamı isteyip istemediğinize bağlı olarak, Dell *Drivers and Utilities* ortamı ve Dell *Operating System* ortamı bilgisayarınızla birlikte verilmeyebilir.

Windows'u Yeniden Yükleme

Yeniden yükleme işleminin tamamlanması bir ila iki saat sürebilir. İşletim sistemini yeniden yükledikten sonra, aygıt sürücülerini, virüsten koruma programını ve diğer yazılımları da yeniden yüklemeniz gerekir.

- 1 Açık dosyaları kaydedip kapatın ve açık programlardan çıkın.
- 2 *Operating System* ortamını takın.
- 3 Install Windows (Windows Yükle) iletisi görüntülenirse **Exit** (Çıkış) seçeneğini tıklayın.
- 4 Bilgisayarı yeniden başlatın.

DELL logosu görüldüğünde hemen <F12> tuşuna basın.

 **NOT:** Fazla uzun süre beklediyseniz ve işletim sistemi logosu görünürse, Microsoft® Windows® masaüstünü görene kadar bekleyin; ardından bilgisayarınızı kapatın ve yeniden deneyin.

 **NOT:** Sonraki adımlar, önyükleme sırasını yalnızca bir kez değiştirir. Sonraki başlatmada, bilgisayar sistem kurulumu programında belirtilen aygıtlara göre önyükleme yapar.

- 5 Önyükleme aygıtı listesi görüldüğünde, **CD/DVD/CD-RW Driver** (CD/DVD/CD-RW Sürücüsü) seçeneğini vurgulayın ve <Enter> tuşuna basın.
- 6 **CD-ROM'dan önyüklemek** için bir tuşa basın ve yüklemeyi tamamlamak için ekrandaki yönergeleri izleyin.

Bilgi Bulma

 **NOT:** Bazı özellikler ve ortamlar isteğe bağlı olabilir ve bilgisayarınızla birlikte gönderilmemiş olabilir. Bazı özellikler ve ortamlar bazı ülkelerde bulunmayabilir.

 **NOT:** Bilgisayarınızla birlikte daha fazla bilgi gelebilir.

Belge/Ortam/Etiket	İçindekiler
<p>Servis Etiketi/Hızlı Servis Kodu</p> <p>Service Tag/Express Service Code (Servis Etiketi/Hızlı Servis Kodu) bilgisayarınızdadır.</p>	<ul style="list-style-type: none"> • support.dell.com adresini kullandığınızda veya teknik desteği aradığınızda bilgisayarınızı tanımlamak için Servis Etiketi numarasını kullanın. • Teknik desteği aradığınızda çağrınızı yönlendirmek için Hızlı Servis Kodu numarasını girin. <p>NOT: Service Tag/Express Service Code (Servis Etiketi/Hızlı Servis Kodu) bilgisayarınızdadır.</p>
<p>Drivers and Utilities CD'si</p> <p><i>Drivers and Utilities</i> ortamı bilgisayarınızla birlikte verilebilen CD veya DVD'dir.</p>	<ul style="list-style-type: none"> • Bilgisayarınız için bir tanı programı • Bilgisayarınızın sürücülere <p>NOT: Sürücü ve belge güncelleştirmeleri support.dell.com web sitesinde bulunabilir.</p>
<p>Operating System (İşletim Sistemi) Ortamı</p> <p><i>Operating System</i> ortamı, bilgisayarınızla birlikte gelmiş olabilecek bir CD veya DVD'dir.</p>	<p>İşletim sisteminizi yeniden yükleyin</p>

Belge/Ortam/Etiket	İçindekiler
<p>Güvenlik, Mevzuat, Garanti ve Destek Belgeleri</p> <p>Bu bilgiler, bilgisayarınızla birlikte sağlanmış olabilir. Düzenlemeler hakkında daha fazla bilgi için, www.dell.com sitesini ziyaret ederek aşağıdaki adreste yer alan Regulatory Compliance Homepage (Düzenlemelere Uygunluk Ana Sayfası) sayfasına bakın: www.dell.com/regulatory_compliance.</p>	<ul style="list-style-type: none"> • Garanti bilgileri • Hükümler ve Koşullar (yalnızca ABD) • Güvenlik yönergeleri • Düzenleyici bilgiler • Ergonomi bilgileri • Son Kullanıcı Lisans Sözleşmesi
<p>Servis El Kitabı</p> <p>Bilgisayarınızın <i>Service Manualı</i> (Servis Elkitabı) support.dell.com adresinde bulunabilir.</p>	<ul style="list-style-type: none"> • Parçaları nasıl çıkartabilirim ve değiştirebilirim • Sistem ayarlarını nasıl yapılandırabilirim • Sorunları nasıl giderebilirim ve çözebilirim
<p>Dell Technology Guide</p> <p><i>Dell Technology Guide</i> (Dell Teknoloji Kılavuzu) support.dell.com adresinde bulunabilir.</p>	<ul style="list-style-type: none"> • İşletim sisteminiz hakkında • Aygıtları kullanma ve bakımını yapma • RAID, Internet, Bluetooth® kablosuz bağlantı, e-posta, ağ gibi teknolojileri anlama
<p>Microsoft® Windows® Lisans Etiketi</p> <p>Microsoft Windows Lisansınız bilgisayarınızdadır.</p>	<ul style="list-style-type: none"> • İşletim sistemi ürün anahtarınızı belirtir.

Yardım Alma

Yardım Alma

 **UYARI:** Bilgisayarın kapağını çıkarmak gerekirse, önce tüm elektrik çıkışlarından bilgisayarın ve modem kablolarının bağlantısını kesin. Bilgisayarınızla birlikte gönderilen güvenlik yönergelerini uygulayın.

Bilgisayarınızda bir sorunla karşılaşırsanız, tanımlamak için aşağıdaki adımları tamamlayın ve sorunu giderin:

- 1 Bilgisayarınızın karşılaştığı sorunla ilgili olarak bilgi ve yordamlar için bkz. "İpuçları" sayfa 27.
- 2 Dell Diagnostics'i çalıştırmayla ilgili yordamlar için bkz. "Dell Diagnostics programı" sayfa 31.
- 3 "Tanı Denetim Listesi" sayfa 48 doldurun.
- 4 Kurulum ve sorun giderme yordamlarında yardım almak için, (support.dell.com) adresindeki Dell Destek sitesinde Dell'in çok çeşitli çevrimiçi hizmetlerini kullanabilirsiniz. Çevrimiçi Dell Destek sitesinin kapsamlı listesi için, bkz."Çevrimiçi Hizmetler" sayfa 44.
- 5 Önceki adımlarda sorunu çözemediyse, bkz. "Dell'e Başvurma" sayfa 49.



NOT: Destek personelinin gerekli yordamlarda size yardımcı olabilmesi için Dell Destek hizmetini bilgisayardaki veya bilgisayarın yakınındaki bir telefonda arayın.



NOT: Dell'in Hızlı Servis Kodu sistemi bütün ülkelerde bulunmayabilir.

Dell'in otomatik telefon sisteminden istendiğinde, çağrının doğrudan ilgili destek personeline yönlendirilebilmesi için Hızlı Servis Kodunuzu girin. Hızlı Servis Kodunuz yoksa **Dell Accessories** klasörünü açın, **Hızlı Servis Kodu** simgesini çift tıklayın ve yönergeleri izleyin.

Dell Destek hizmetini kullanma talimatları için, bkz. "Teknik Destek ve Müşteri Hizmetleri" sayfa 44.



NOT: Aşağıdaki hizmetlerin bir kısmı Kıta ABD'sinin dışındaki yerlerde her zaman bulunmayabilir. Hizmetin verilir verilmediğini öğrenmek için yerel Dell temsilcinize başvurun.

Teknik Destek ve Müşteri Hizmetleri

Dell'in destek hizmetinden Dell™ donanımlarına ilişkin sorularınıza yanıt alabilirsiniz. Destek personeli hızlı ve doğru yanıtlar verebilmek için bilgisayar tabanlı tanılar kullanır.

Dell'in destek hizmetine başvurmak için, "Aramadan Önce" sayfa 47 bölümüne gidin ve bölgenizin başvuru bilgilerine bakın veya support.dell.com sitesine gidin.

DellConnect™

DellConnect, bir Dell hizmet ve desteğinin geniş bantlı bir bağlantı üzerinden bilgisayarınıza erişip, sorununuza tanı koymasını ve sizin süpervizörlüğünüzde onarılmasını sağlayan basit bir çevrimiçi erişim aracıdır. Daha fazla bilgi için support.dell.com sitesine gidin ve DellConnect'i tıklatın.

Çevrimiçi Hizmetler

Aşağıdaki web sitelerinden Dell ürünleri ve servisleri hakkında bilgi alabilirsiniz:

www.dell.com

www.dell.com/ap (sadece Asya/Pasifik ülkeleri)

www.dell.com/jp (sadece Japonya)

www.euro.dell.com (sadece Avrupa)

www.dell.com/la (Latin Amerika ve Karayip ülkeleri)

www.dell.ca (sadece Kanada)

Dell Destek hizmetlerine aşağıdaki web sitelerinden ve e-postayla erişebilirsiniz:

- Dell Destek web siteleri:

support.dell.com

support.jp.dell.com (sadece Japonya)

support.euro.dell.com (sadece Avrupa)

- Dell Destek e-posta adresleri:
mobile_support@us.dell.com
support@us.dell.com
la-techsupport@dell.com (sadece Latin Amerika ve Karayip ülkeleri)
apsupport@dell.com (sadece Asya/Pasifik ülkeleri)
- Dell Pazarlama ve Satış e-posta adresleri:
apmarketing@dell.com (sadece Asya/Pasifik ülkeleri)
sales_canada@dell.com (sadece Kanada)
- Anonim dosya aktarma protokolü (FTP):
ftp.dell.com – anonim kullanıcı olarak oturum açın ve şifre olarak e-posta adresinizi kullanın.

AutoTech Hizmeti

Dell'in otomatik destek servisi AutoTech, Dell müşterileri tarafından taşınabilir ve masaüstü bilgisayarlar hakkında sık sorulan sorulara verilen kaydedilmiş yanıtlar sağlar.

AutoTech hizmetini aradığınızda, telefonunuzun tuşlarını kullanarak sorularınızla ilgili konuları seçin. Bölgenizde arayabileceğiniz telefon numaraları için, bkz. "Dell'e Başvurma" sayfa 49.

Sipariş Durumu Otomatik Yanıt Hizmeti

Sipariş ettiğiniz herhangi bir Dell ürününün durumunu öğrenmek için, **support.dell.com**, sitesine gidebilir veya sipariş durumu otomatik yanıt hizmetini arayabilirsiniz. Sesli yanıt sistemi siparişinizi bulmak ve durumunu bildirmek için sizden bilgi ister. Bölgenizde arayabileceğiniz telefon numaraları için, bkz. "Dell'e Başvurma" sayfa 49.

Siparişinizle İlgili Sorunlar

Siparişinizle ilgili eksik parça, yanlış parça, hatalı fatura gibi sorunlar varsa, yardım almak için Dell'e başvurun. Telefon ederken, faturanızı veya irsaliyeyi yanınızda bulundurun. Bölgenizde arayabileceğiniz telefon numaraları için, bkz. "Dell'e Başvurma" sayfa 49.

Ürün Bilgileri

Dell'de bulunan diğer ürünler hakkında bilgi almanız gerekirse veya sipariş vermek isterseniz, www.dell.com adresinden Dell web sitesini ziyaret edin. Bölgenizden arayabileceğiniz telefon numarasını öğrenmek veya bir satış temsilcisiyle görüşmek için, bkz. "Dell'e Başvurma" sayfa 49.

Parçaları Garanti Kapsamında Onarım veya Değiştirme için Gönderme

Onarım veya değiştirilmek üzere gönderilecek tüm parçaları aşağıda belirtilen şekilde hazırlayın:

- 1** Dell'i arayıp İade Edilen Ürün Yetki Numarası alın ve bu numarayı kutunun üstüne kolayca ve açıkça görünecek şekilde yazın.
Bölgenizde arayabileceğiniz telefon numaraları için, bkz. "Dell'e Başvurma" sayfa 49. Kutuya faturanın bir kopyasını ve iade nedenini belirten bir mektup ekleyin.
- 2** Çalıştırdığınız testleri ve Dell Diagnostics tarafından gönderilen hata mesajlarını (bkz. "Dell'e Başvurma" sayfa 49) içeren Tanı Denetim Listesinin (bkz. "Tanı Denetim Listesi" sayfa 48) bir kopyasını da ekleyin.
- 3** Gönderilen parça değiştirilecekse, parçaya ait tüm aksesuarları (elektrik kabloları, yazılım disketleri, kızakları vb.) da gönderin.
- 4** Gönderilecek malzemeyi orijinal (veya eşdeğer) paketleme malzemesine koyun.

Sevk masrafları size aittir. Ayrıca, iade edilen tüm ürünlerin sigortalı olması sizin sorumluluğunuzdadır ve Dell'e sevk edilmesi sırasında hasar riskini dikkate almanız gerekir. Teslimde Ödeme (C.O.D.) paketleri kabul edilmemektedir.

Yukarıdaki gereklerin herhangi biri yerine getirilmeden yapılan iadeler Dell'in teslim masası tarafından geri çevrilecek ve size iade edilecektir.

Aramadan Önce



NOT: Görüşme sırasında Hızlı Servis Kodu yanınızda olmalıdır. Bu kod Dell'in otomatik destek telefon sisteminin çağrınızı daha doğru yönlendirmesine yardımcı olur. Sizden ayrıca Servis Etiketini de istenecektir (bilgisayarınızın arkasında veya altında bulunur).

Tanı Denetim Listesini doldurmayı da unutmayın (bkz. "Tanı Denetim Listesi" sayfa 48). Mümkünse, yardım almak üzere Dell'i aramadan önce bilgisayarınızı açın ve bilgisayarınızdaki veya yakınındaki bir telefonu kullanın. Sizden klavyeyi kullanarak bazı komutlar girmeniz, işlemler sırasında ayrıntılı bilgi iletmeniz veya sadece bilgisayarın kendisinde yapılabilecek sorun giderme işlemlerini yapmanız istenebilir. Bilgisayarınızın belgelerini hazır bulundurun.



UYARI: Bilgisayarınızın içinde çalışmaya başlamadan önce, bilgisayarınızla birlikte gelen güvenlik yönergelerini uygulayın.

Tanı Denetim Listesi

Ad:

Tarih:

Adres:

Telefon numarası:

Servis Etiketi (bilgisayarın arkasındaki veya altındaki barkod):

Hızlı Servis Kodu:

İade Edilen Ürün Yetki Numarası (Dell destek teknisyeni tarafından verildiyse):

İşletim sistemi ve sürümü:

Aygıtlar:

Genişleme kartları:

Ağa bağlı mısınız? Evet Hayır

Ağ, sürüm ve ağ adaptörü:

Programlar ve sürümleri:

Sistemin başlangıç dosyalarını saptamak için işletim sisteminizin belgelerine bakın. Bilgisayara bir yazıcı bağlıysa, dosyaları yazdırın. Değilse, Dell'i aramadan önce bu dosyaları okuyun.

Hata mesajı, uyarı kodu veya tanı kodu:

Sorunun açıklaması ve gerçekleştirdiğiniz sorun giderme yordamları:

Dell'e Başvurma

ABD'deki müşterilerimiz 800-WWW-DELL (800-999-3355) no'lu telefonu arayabilir.



NOT: Etkin bir Internet bağlantınız yoksa başvuru bilgilerinizi satış faturanızda, irsaliyede, fişte veya Dell ürün kataloğunda bulabilirsiniz.

Dell, çeşitli çevrimiçi ve telefonla destek ve hizmet seçenekleri sağlar. Bu hizmetlerin kullanılabilirliği ülkeye ve ürüne göre değişir ve bölgenizde bazı hizmetler verilemiyor olabilir. Satış, teknik destek veya müşteri hizmeti konularında Dell'e başvurmak için:

- 1 **support.dell.com** sitesini ziyaret edin ve sayfanın altındaki **Ülke/Bölge Seçin** açılan menüsünden ülkenizi veya bölgenizi seçin.
- 2 Sayfanın sol tarafındaki **Bizimle Bağlantı Kurun**'u tıklatın ve gereksiniminize uyan servis veya destek bağlantısını seçin.
- 3 Size en uygun Dell'e başvurma yöntemini seçin.

Dizin

A

ağlar

- bağlanma, 13
- genel bakış, 13
- kablosuz anahtar, 10
- Wi-Fi Catcher Ağ Konum Belirleyicisi, 10

ayarlar

- Internet, 14

B

bağlanma

- ağ, 13
- ağ kablosu, 12
- AC adaptörü, 11
- IEEE 1394 aygıtları, 12
- Internet, 14
- USB aygıtları, 12

belgeler, 41

- Dell Technology Guide, 42
- Service Manual, 42

bellek

- sorun giderme, 29

bilgi bulma, 41

- bilgileri yeni bilgisayara aktarma, 15

D

Dell

- Destek Yardımcı Programı, 31
- iletişim kurma, 43, 49
- Teknik Güncelleştirme Servisi, 31
- yazılım güncelleştirmeleri, 31

Dell Diagnostics

- Drivers and Utilities ortamından başlatma, 32
- sabit sürücünüzden başlatma, 31

Dell Diagnostics programı, 31

Dell Factory Image Restore, 38

Dell Technology Guide, 42

Dell teknik destek ve müşteri hizmetleri, 44

Dell Wi-Fi Catcher Ağ Konum Belirleyicisi, 10

Dell'le iletişim kurma, 43, 49

DellConnect, 44

destek, 43

- bölgesel, 44
- çevrimiçi hizmetler, 44
- Dell'le iletişim kurma, 49
- DellConnect, 44
- teknik destek ve müşteri hizmetleri, 44

destek bilgileri, 42

Dosya ve Ayarlar Aktarma
Sihirbazı, 15

Drivers and Utilities CD'si
Dell Diagnostics, 31

Drivers and Utilities
ortamı, 34, 41

düzenleyici bilgiler, 42

E

ergonomi bilgileri, 42

Express Service Code (Hızlı
Servis Kodu), 41

G

garanti bilgileri, 42

görünüm
arka, 7-8
ön, 7

güç
güç ışığı durumları, 27
sorun giderme, 27

güncelleştirmeler
yazılım ve donanım, 31

güvenlik bilgileri, 42

H

Hüküm ve Koşullar, 42

I

işletim sistemi
Dell Factory Image Restore, 38
ortam, 39
Sistem Geri Yükleme, 36
yeniden yükleme, 41

İşletim Sistemi ortamı, 36,
40-41

işletim sistemi ürün
anahtarı, 42

Internet

ayarlama, 14
bağlanma, 14
kablosuz anahtar, 10
Wi-Fi Catcher Ağ Konum
Belirleyicisi, 10

K

kurulum
bilgisayar, 11
hızlı kurulum, 11

L

lisans etiketi, 42

O

ortam
Drivers and Utilities, 41
işletim sistemi, 41

özellikler

- AC adaptörü, 24
- akıllı kart, 20
- bağlantı noktaları ve konektörler, 21
- dokunmatik yüzey, 24
- ekran, 22
- iletişim, 21
- klavye, 24
- pil, 24
- ses, 22
- sistem bilgisi, 19

P

pil

- çıkarma, 9

S

Service Tag (Servis Etiketi), 41

Servis El Kitabı, 42

sihirbazlar

- Dosya ve Ayarlar Aktarma Sihirbazı, 15
- Program Uyumluluk sihirbazı, 30

Sistem Geri Yükleme, 36
etkinleştirme, 38

Son Kullanıcı Lisans

Sözleşmesi (EULA), 42

sorun giderme, 27, 42

bellek, 29

bilgisayar yanıt vermiyor, 29

Dell Diagnostics, 31

güç, 27

güç ışığı durumları, 27

ipuçları, 27

mavi ekran, 30

önceki duruma geri yükleme, 36

program çökmeleri, 29

programlar ve Windows uyumluluğu, 30

yazılım, 29-30

sorunlar

önceki duruma geri yükleme, 36

sürücüler, 33

Drivers and Utilities ortamı, 41

önceki bir sürüme dönme, 34

tanımlama, 33

yeniden kurma, 34

T

tanılamalar

Dell, 31

teknik özellikler

- bellek, 20
- fiziksel, 25
- görüntü, 22
- işlemci, 19
- ortam, 25
- parmak izi okuyucu, 25
- PC Kartı, 20

teknik özellikler hepsi, 19

telefon numaraları, 49

W

Wi-Fi Catcher Ağ Konum
Belirleyicisi, 10

Windows Lisans etiketi, 42

Windows Vista

- Aygıt Sürücüsü Geri Alma, 34
- Dell Factory Image Restore, 38
- önceki bir aygıt sürücüsü
sürümüne dönme, 34
- Program Uyumluluk
sihirbazı, 30
- Sistem Geri Yükleme, 36
- yeniden yükleme, 41

Windows XP

- Aygıt Sürücüsü Geri Alma, 34
- Dosya ve Ayarlar Aktarma
Sihirbazı, 15
- önceki bir aygıt sürücüsü
sürümüne dönme, 34
- Sistem Geri Yükleme, 36
- yeniden yükleme, 41

Y

yazılım

- güncelleştirmeler, 31
- sorun giderme, 30
- sorunlar, 30
- yeniden yükleme, 33

yeniden yükleme

- sürücüler ve yardımcı
programlar, 34
- yazılım, 33